

de Installationsanleitung
en Installation Instructions
fr Instructions d'installation
sv Installationsanvisning
nl Installatieaanwijzing
it Istruzioni di montaggio
fi Asennusohje

es Instrucciones de montaje
no Installasjonsveiledning
da Installationsvejledning
pl Instrukcja montażu
cs Montážní list
sk Návod na montáž
hu Telepítési leírás

el Οδηγίες Εγκατάστασης
sr Uputstva za montažu
hr Uputstva za montažu
sl Navodila za instaliranje
ro Instrucțiuni de instalare
ru Installation Instructions



RMZ792

de Montage
en Fitting
fr Montage
sv Montering
nl Montage

it Montaggio
fi Asennus
es Montaje
no Montering
da Montering

pl Montaż
cs Montáž
sk Montáž
hu Telepítés
el Οδηγίες

sr Montaža
hr Montaža
sl Montaža
ro Montaj
ru Fitting



74 421 0198 0



RMZ792

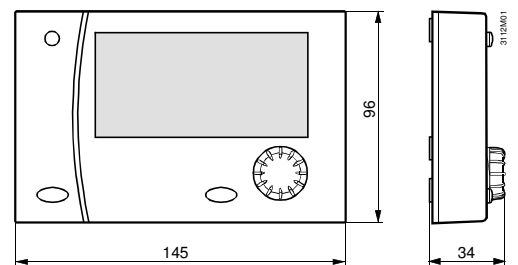

[mm]

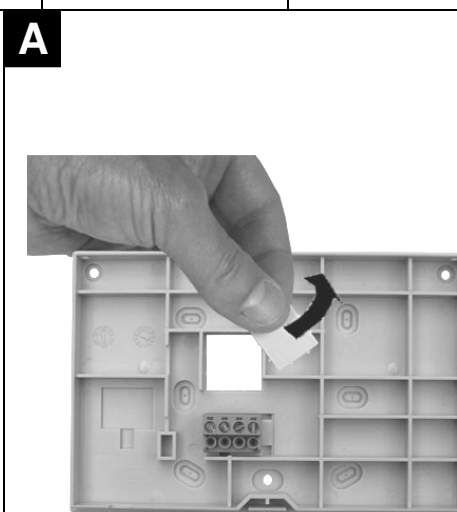
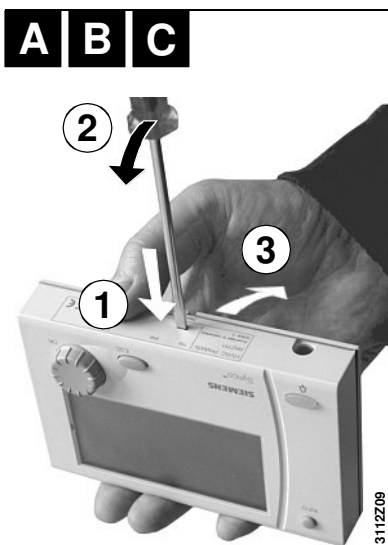
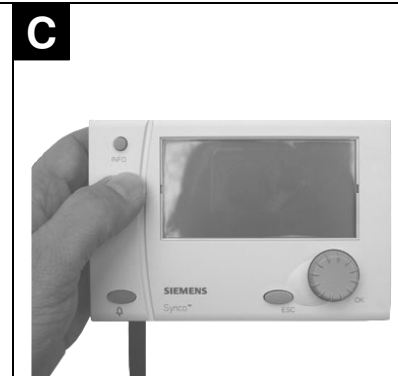
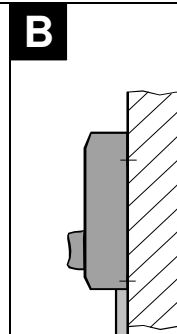
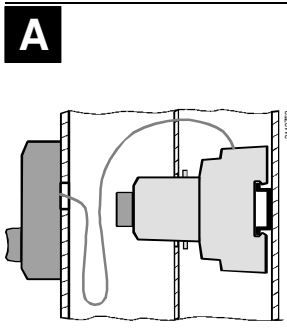

de Elektrische Installation	it Installazione elettrica	pl Instalacja elektryczna	sr Elektroinstalacija
en Electrical installation	fi Sähköasennukset	cs Elektrická instalace	hr Elektroinstalacija
fr Raccordement électrique	es Instalación eléctrica	sk Elektrická inštalácia	sl Električna priključitev
sv Elektrisk installation	no Elektrisk installasjon	hu Elektromos szerelés	ro Instalare electrica
nl Elektrische installatie	da Elektrisk installation	el Ηλεκτρική εγκατάσταση	ru Electrical installation

de Elektrische Installation

Die elektrische Installation ist nach den örtlichen Vorschriften durchzuführen.

 Um eine Beschädigung der elektrischen Schaltkreise durch elektrostatische Entladung zu vermeiden, berühren Sie ein geerdetes Objekt oder einen Metallgegenstand, bevor Sie die Leiterplatte berühren.

en Electrical installation

Ensure that the electrical installation complies with the relevant local safety regulations.

 To make certain that electrical circuits will not be damaged by electrostatic discharging, always touch a grounded object or metal object first before touching the printed circuit board.

fr Raccordement électrique

Respectez les prescriptions locales pour le raccordement électrique

 Um eine Beschädigung der elektrischen Schaltkreise durch elektrostatische Entladung zu vermeiden, berühren Sie ein geerdetes Objekt oder einen Metallgegenstand, bevor Sie die Leiterplatte berühren.

sv Elektrisk installation

Lokala föreskrifter skall beaktas vid elektrisk installation.

 Um eine Beschädigung der elektrischen Schaltkreise durch elektrostatische Entladung zu vermeiden, berühren Sie ein geerdetes Objekt oder einen Metallgegenstand, bevor Sie die Leiterplatte berühren.

nl Elektrische installatie

De elektrische installatie dient volgens de plaatselijke voorschriften te worden uitgevoerd.

 Um eine Beschädigung der elektrischen Schaltkreise durch elektrostatische Entladung zu vermeiden, berühren Sie ein geerdetes Objekt oder einen Metallgegenstand, bevor Sie die Leiterplatte berühren.

it Installazione elettrica

Assicurarsi che i collegamenti elettrici rispettino le normative locali.

 Um eine Beschädigung der elektrischen Schaltkreise durch elektrostatische Entladung zu vermeiden, berühren Sie ein geerdetes Objekt oder einen Metallgegenstand, bevor Sie die Leiterplatte berühren.

fi Sähköasennukset

Sähköasennukset on tehtävä paikallisten määräysten mukaisesti.

 Um eine Beschädigung der elektrischen Schaltkreise durch elektrostatische Entladung zu vermeiden, berühren Sie ein geerdetes Objekt oder einen Metallgegenstand, bevor Sie die Leiterplatte berühren.

es Instalación eléctrica

Asegurarse de que las instalaciones eléctricas cumplen con las normativas locales de seguridad.

 Um eine Beschädigung der elektrischen Schaltkreise durch elektrostatische Entladung zu vermeiden, berühren Sie ein geerdetes Objekt oder einen Metallgegenstand, bevor Sie die Leiterplatte berühren.

no Elektrisk installasjon

Påse at installasjonen gjøres i.h.h.t. stedlige elektriske forskrifter.

 Um eine Beschädigung der elektrischen Schaltkreise durch elektrostatische Entladung zu vermeiden, berühren Sie ein geerdetes Objekt oder einen Metallgegenstand, bevor Sie die Leiterplatte berühren.

da Elektrisk installation

Den elektriske installation skal være i overensstemmelse med Stærkstrømsbekendtgørelsen.

 Um eine Beschädigung der elektrischen Schaltkreise durch elektrostatische Entladung zu vermeiden, berühren Sie ein geerdetes Objekt oder einen Metallgegenstand, bevor Sie die Leiterplatte berühren.

pl Instalacja elektryczna

Upewnij się, że instalacja elektryczna jest zgodna z odpowiednimi przepisami lokalnymi.

 Um eine Beschädigung der elektrischen Schaltkreise durch elektrostatische Entladung zu vermeiden, berühren Sie ein geerdetes Objekt oder einen Metallgegenstand, bevor Sie die Leiterplatte berühren.

cs Elektrická instalace

Elektrická instalace musí být provedena v souladu s místními předpisy a nařízeními.

 Um eine Beschädigung der elektrischen Schaltkreise durch elektrostatische Entladung zu vermeiden, berühren Sie ein geerdetes Objekt oder einen Metallgegenstand, bevor Sie die Leiterplatte berühren.

sk Elektrická inštalácia

Elektrická inštalácia sa prevádza podľa miestnych predpisov.

 Um eine Beschädigung der elektrischen Schaltkreise durch elektrostatische Entladung zu vermeiden, berühren Sie ein geerdetes Objekt oder einen Metallgegenstand, bevor Sie die Leiterplatte berühren.

hu Elektromos szerelés

Az elektromos telepítésre vonatkozó helyi előírásokat minden esetben be kell tartani.

 Um eine Beschädigung der elektrischen Schaltkreise durch elektrostatische Entladung zu vermeiden, berühren Sie ein geerdetes Objekt oder einen Metallgegenstand, bevor Sie die Leiterplatte berühren.

el Ηλεκτρική εγκατάσταση

Βεβαιωθείτε ότι η ηλεκτρική εγκατάσταση τηρεί τους σχετικούς εγχώριους κανονισμούς ασφαλείας.

 Um eine Beschädigung der elektrischen Schaltkreise durch elektrostatische Entladung zu vermeiden, berühren Sie ein geerdetes Objekt oder einen Metallgegenstand, bevor Sie die Leiterplatte berühren.

sr Elektroinstalacija

Proverite da li je elektroinstalacija usklađena sa zakonskim propisima.

 Um eine Beschädigung der elektrischen Schaltkreise durch elektrostatische Entladung zu vermeiden, berühren Sie ein geerdetes Objekt oder einen Metallgegenstand, bevor Sie die Leiterplatte berühren.

hr Elektroinstalacija

Provjerite da je elektroinstalacija usklađena s zakonskim propisima.

 Um eine Beschädigung der elektrischen Schaltkreise durch elektrostatische Entladung zu vermeiden, berühren Sie ein geerdetes Objekt oder einen Metallgegenstand, bevor Sie die Leiterplatte berühren.

sl Električna priključitev

Obvezno upoštevajte nacionalne predpise za električne instalacije.

 Um eine Beschädigung der elektrischen Schaltkreise durch elektrostatische Entladung zu vermeiden, berühren Sie ein geerdetes Objekt oder einen Metallgegenstand, bevor Sie die Leiterplatte berühren.

ro Instalare electrica

Asigurați-vă ca instalarea electrică este în conformitate cu reglementările locale privind siguranța.

 Pentru a vă asigura ca circuitele electrice nu vor fi distruse de descărcări electrostatice, atingeți întotdeauna un obiect de metal sau legat la pământ înainte de a atinge pentru prima oară placa de circuit imprimat.

ru Electrical installation

Die elektrische Installation ist nach den örtlichen Vorschriften durchzuführen.

 Um eine Beschädigung der elektrischen Schaltkreise durch elektrostatische Entladung zu vermeiden, berühren Sie ein geerdetes Objekt oder einen Metallgegenstand, bevor Sie die Leiterplatte berühren.

A B KNX

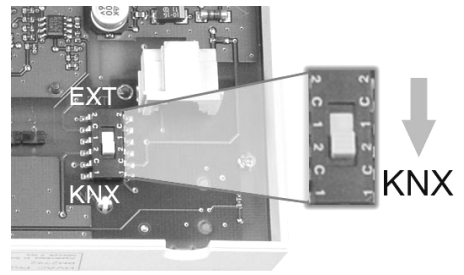
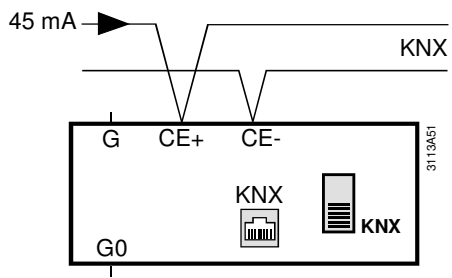

A B AC 24 V

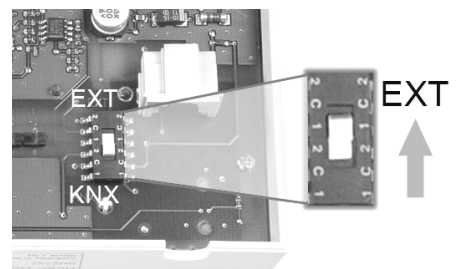
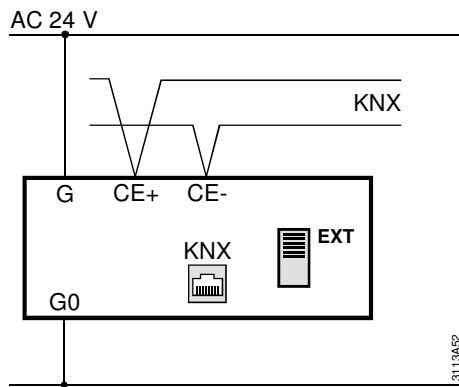

C KNX

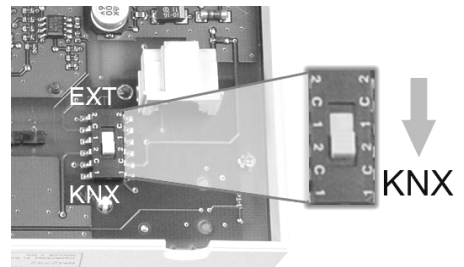
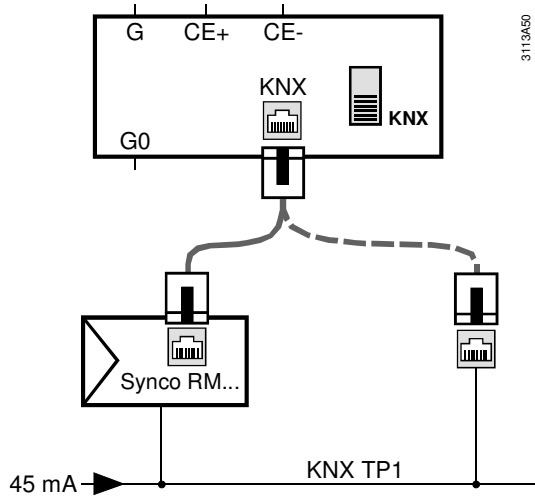

de Inbetriebnahme

Beim ersten Aufstarten

1. Sobald das Bediengerät angeschlossen ist, erscheint folgendes Startbild:

Language	
<input checked="" type="checkbox"/>	English
<input type="checkbox"/>	Deutsch
<input type="checkbox"/>	Français
<input type="checkbox"/>	Italiano

2. Wählen Sie die Sprache durch **Drehen** des Drehdruckknopfes OK und bestätigen Sie diese durch **Drücken** des Drehdruckknopfes. Es erscheint das Menü „Inbetriebnahme“:

Inbetriebnahme	
<input checked="" type="checkbox"/>	Einstellungen...
<input type="checkbox"/>	Kommunikation...
<input type="checkbox"/>	Geräteliste...
<input type="checkbox"/>	Favoritenseiten...

3. Lassen Sie das Bediengerät nach einer freien Geräteadresse suchen. Wählen Sie dazu das Untermenü „Kommunikation“ und die Menüzeile „Adresse suchen“.

Kommunikation	
Bereich:	0
Linie:	2
Geräteadresse:	255
<input checked="" type="checkbox"/> Adresse suchen:	- - -

4. Erstellen Sie eine Geräteliste. Wählen Sie dazu das Untermenü „Inbetriebnahme > Geräteliste > Liste erstellen“ und die Menüzeile „Suche starten“.

Liste erstellen	
Bereich:	0
Linie:	2
<input checked="" type="checkbox"/> Suche starten:	- - -
<input checked="" type="checkbox"/> Anz. Geräte aktuell:	0

5. Passen Sie die Geräteliste bei Bedarf an (Geräte hinzufügen/löschen, Geräte benennen, Liste sortieren/löschen). Die entsprechenden Menüzeilen finden Sie im Untermenü „Inbetriebnahme > Geräteliste“.
6. Sie können Datenpunkte zu ihren Favoriten hinzufügen oder löschen. Daneben können Sie die Favoritenseiten benennen, sortieren oder löschen, sowie Datenpunkte umbenennen. Die entsprechenden Menüzeilen finden Sie im Untermenü „Inbetriebnahme > Favoriten“.

Hinweise:

- Das Menü „Inbetriebnahme“ ist nur in der Passwordebene aktiv (Werkeinstellung Passwort = 7)
- Es gibt drei Zugriffsebenen: Benutzer-, Service- und Passwordebene
- Bei gleichzeitigem Drücken des Drehdruckknopfes OK und der Rücktaste ESC ist ein Ebenenwechsel möglich

ro Punere in functiune

Prima pornire

1. Imediat ce consola operator este conectata, apare urmatorul afisaj:

Language	
<input checked="" type="checkbox"/>	English
<input type="checkbox"/>	Deutsch
<input type="checkbox"/>	Français
<input type="checkbox"/>	Italiano

2. Alegeți limba dorită **rotind** butonul alege-si-apasa (butonul OK) și validati selectia **apasand** butonul. Apare meniul „Punere in functiune“.

Punere in functiune	
<input checked="" type="checkbox"/>	Setari...
<input type="checkbox"/>	Comunicatie...
<input type="checkbox"/>	Lista dispozitive...
<input type="checkbox"/>	Pagini favorite...

3. Permiteți consolei să caute o adresă dispozitiv liberă. Pentru aceasta, alegeți submeniul „Comunicatie“ și apoi linia de meniu „Cauta adresa“.

Comunicatie	
Zona:	0
Linia:	2
Adresa dispozitiv:	255
<input checked="" type="checkbox"/> Cauta adresa:	- - -

4. Creați o listă de dispozitive. Pentru aceasta, alegeți submeniul „Punere in functiune > Lista dispozitive > Creaza lista“ și linia de meniu „Start cautare“.

Creaza lista	
Zona:	0
Linia:	2
<input checked="" type="checkbox"/> Start cautare:	- - -
<input checked="" type="checkbox"/> Numar disp curent:	0

5. Adaptati lista de dispozitive la nevoile specifice daca este necesar (adauga/sterge dispozitive, denumeste dispozitive, sorteaza/sterge lista). Gasiti liniile respective de meniu in submeniul „Punere in functiune > Lista dispozitive“.
6. Puteti adauga puncte de date la favoritele dvs. sau puteti sa le stergeti. Deasemenea, puteti denumi, sorta sau sterge paginile favorite, sau sa redenumiti puncte de date. Gasiti liniile respective de meniu in submeniul „Punere in functiune > Favorite“.

Note:

- Meniul „Punere in functiune“ este activ numai in nivelul de acces parolat (parola setata din fabrica = 7)
- Exista 3 nivele de acces: utilizator, service si nivel parolat.
- Trecerea de la un nivel la altul se realizeaza prin apasarea simultana a butoanelor OK si ESC.

de Bedienung
 en Operation
 fr
 sv
 nl

it
 fi
 es
 no
 da

pl
 cs
 sk
 hu
 el

sr
 hr
 sl
 ro Operare
 ru

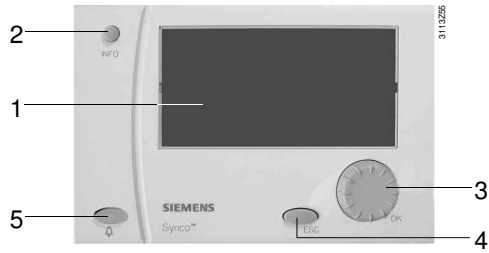

	1	2	3	4	5
de	Anzeigefeld	Infotaste	Drehdruckknopf	Rücktaste	Störungstaste
en	Display	Info button	Select-and-press knob	ESC button	Fault button
fr					
sv					
nl					
it					
fi					
es					
no					
da					
pl					
cs					
sk					
hu					
el					
sr					
hr					
sl					
ro	Afisor	Buton Info	Buton alege-si-apasa	Buton ESC	Buton defect
ru					

de	In Arbeit	Eingestellter Wert	Hilfe	Störung	Nicht verfügbar	Favoriten	Zugriffsebenen
en	In progress	Value set	Help	Fault	Not available	Favorites	Access levels
fr							
sv							
nl							
it							
fi							
es							
no							
da							
pl							
cs							
sk							
hu							
el							
sr							
hr							
sl							
ro	In desfasurare	Valoare setata	Ajutor	Defect	Nu este disponibil	Favorite	Nivele de acces
ru							

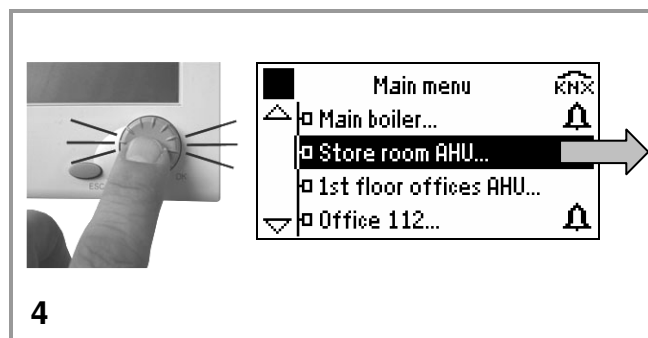
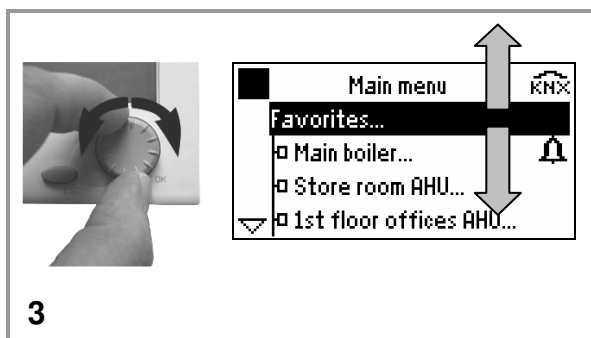
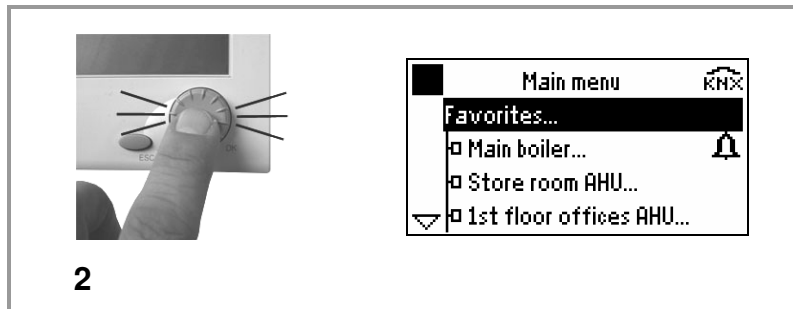
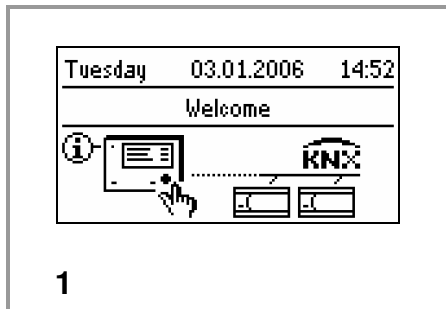

...

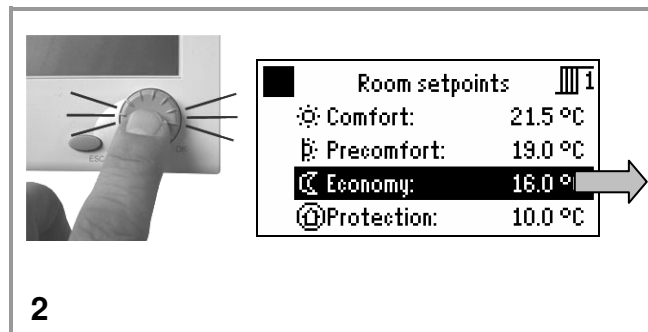
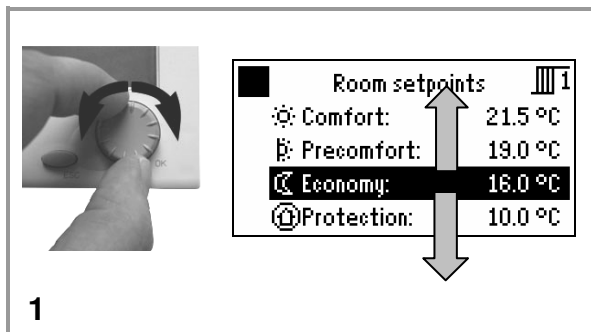

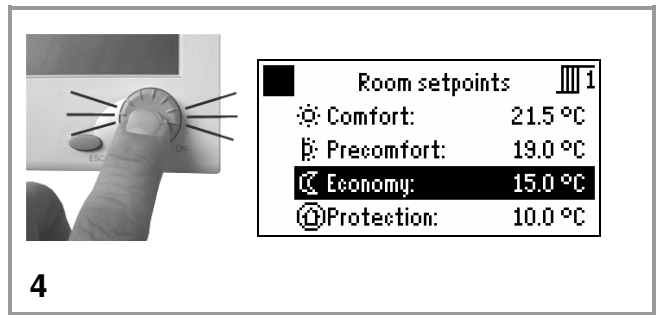
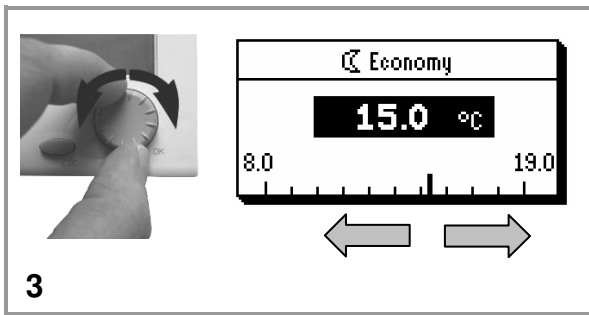

...



de Wartung
en Service
fr
sv
nl

it
fi
es
no
da

pl
cs
sk
hu
el

sr
hr
sl
ro Service
ru

A | B | C

